

Detail - Typenschild

RATEC Rationalisierungstechnik & Verfahrenstechnik GmbH
 A-9300 St. Veit a. d. Glan
 Tel. +43 (0) 4212 / 39502-0 - www.ratec.at

Benennung	Typ
Probenehmer	KSP-35-E-S
Einbaort / max. Förderdruck	Baujahr / Seriennummer
Behälterkonus / drucklos	2021 / *****
Auslegungstemperatur	
-10 °C bis +40 °C	

Seriennummer (****):

10202
10203
10204
10205
10206
10207

FINAL!

Detail - Einschweißstutzen

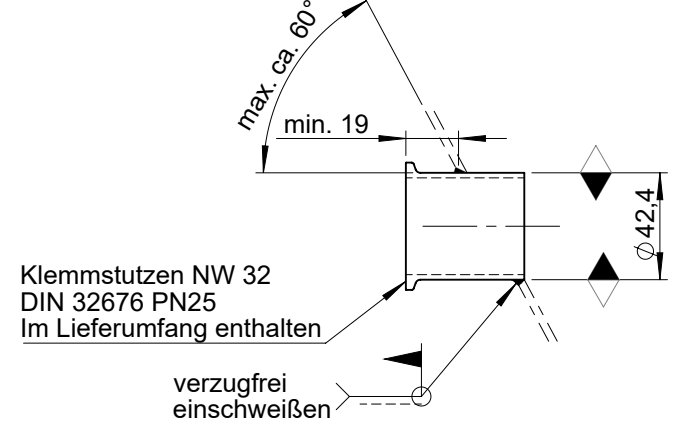

- ... Bereichsabsicherung bauseitig
- ... Anlagenengineering bauseitig
- ... Montageleitung und Inbetriebnahme bauseitig
- ... Montage bauseitig
- ... KEINE Atex - ZONE
- ... Anleitungen in deutscher Sprache
- ... ohne Zertifikate und / oder Zeugnisse
- ... Umgebungstemperatur: -10°C / +40°C
- ... nicht lebensmittelecht
- ... Bauschweißnaht
- ... RATEC Kunde

Issue: 22.10.2021

RATEC Rationalisierungs- & Verfahrenstechnik GmbH Anton Reichel Straße 2 A-9300 St.Veit a.d. Glan Tel. +43 4212 39502-0 Fax +43 4212 39502-90 office@ratec.at www.ratec.at		Scale: 1:3	Dimensions in mm
		Material: produktberührt Edelstahl	
Description: Maßblatt Schneckenprobenehmer KSP-35-E-S		Drawing Number: 31-14008-A0035-001_2-MBL	
2	FINAL!	20.10.2021	SH
1	Einschweißstutzen geändert!	23.08.2021	SH
Rev.	Modification	Date	Name
Copyright attend to ISO 16016!		Original:	
CHANGES RESERVED!!		Page 1	1 Pg.